



COD: CAM20S

- SOLLEVAMENTO
  - PIATTAFORME AEREE AUTOCARRATE
  - PIATTAFORME AEREE AUTOCARRATE



» P. 1/1

## SCHEDA TECNICA • MULTITEL HX200DS

### » VANTAGGI

- » **Sicura nei movimenti e performante in ogni contesto**, può essere utilizzata per: lavori edili, manutenzioni, installazione e posa, ristrutturazione e pulizia, lattoneria e potature.
- » I comandi idraulici proporzionali garantiscono **fluidità nelle manovre e precisione nel posizionamento**. Regolano la velocità di fuoriuscita degli sfilii, il sollevamento, la discesa e la rotazione, sia dal quadro comandi in cesta che da quello a terra.
- » Il caratteristico braccio in alluminio **assicura rigidità e precisione dei movimenti**, senza flessioni e oscillazioni che comprometterebbero l'accuratezza della manovra.

SPECIFICHE TECNICHE	UNITÀ	DATI
Altezza di lavoro	m	19.80
Altezza piano di calpestio	m	17.80
Sbraccio massimo di lavoro	m	9,60
Rotazione navicella	°	65 dx - 65 sx
Rotazione torretta	°	360
Dimensioni cesta LxI xh	mm	1.400x700x1.100
Portata massima (2 persone)	kg	225
Larghezza	mm	2.200
Lunghezza	mm	7.565
Altezza	mm	2.595
Peso	t	3,5

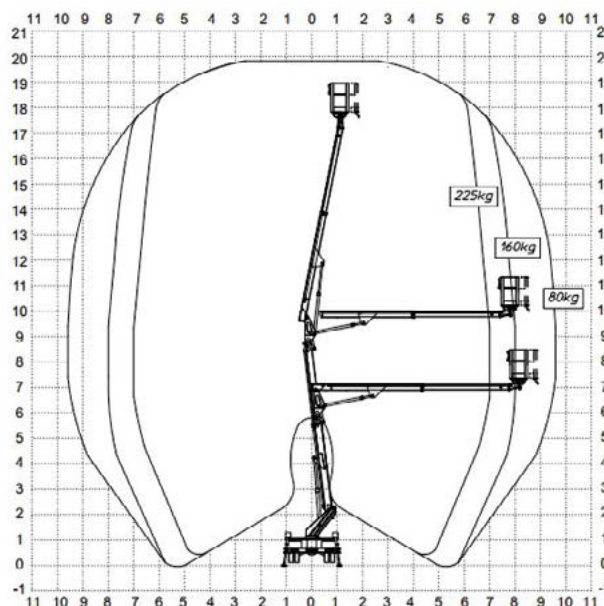

	UNITÀ	DATI
A	mm	580
B	mm	200
C	mm	790
D	mm	400

